

防水と防風カーポート架台のメリット



一、各部品特長

1、ベース

① 長穴

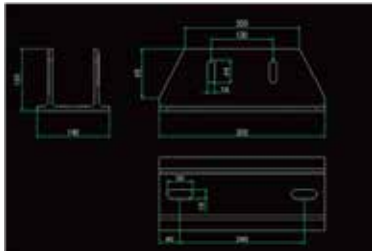

支柱は上下30mmぐらいの誤差が調整できます。

② 波模様

ベース金具の表面は波模様が付いています。ボルトの固定は波模様を付いているアルミスパーサーを使い、ベース金具とピッタリ合わせます。



ボルトとの連結を点から面になり、接触面積は増えます。

2、支柱

穴加工の所はもっと厚くします。材料強度保証の上、締め付けの引き裂きを防止できます。

支柱は80×80mmのアルミ材です。野立て架台の材料より大きいです。

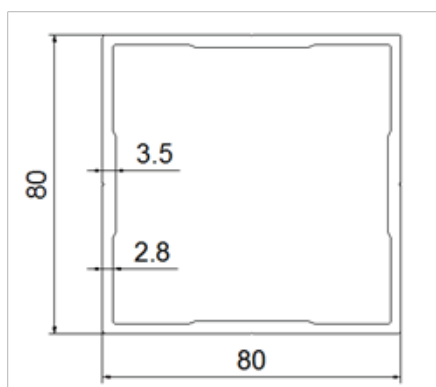

カーポート架台支柱

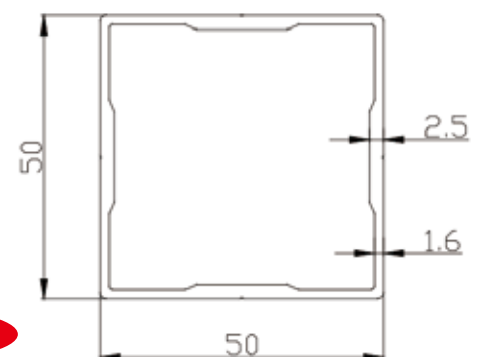

野立て架台支柱

3、防水システム

① 折半屋根

パネルの下に折半屋根を付けます。防水を実現できます。それに、スパンの間に回り縁も付けます。間隔無しの防水です。

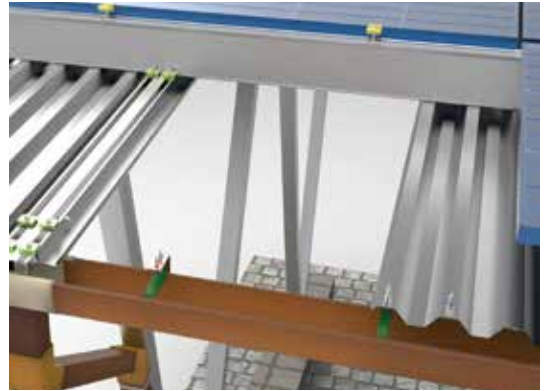

② 樋

樋は折半屋根と連結して地下まで導水できます。

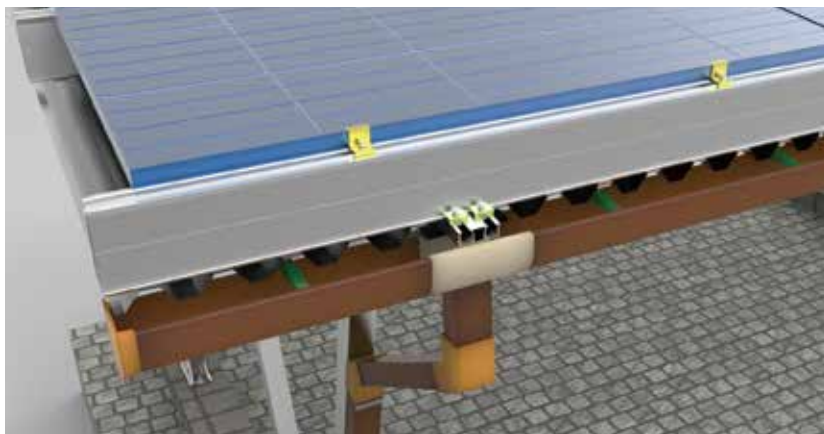

4、防風システム

① 防風システム

パネルの周りに破風板をつけて、防水可能だけではなく、外観もキレイになります。

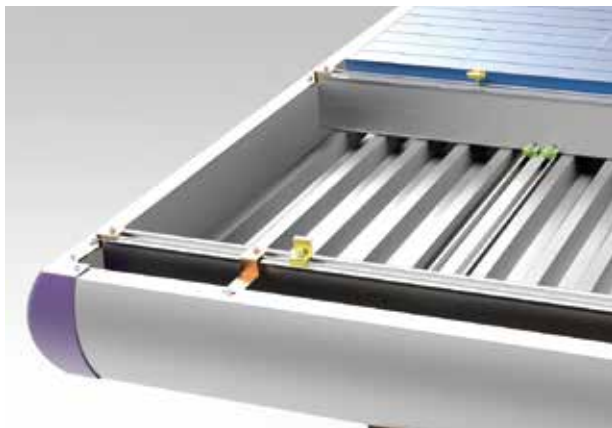

② 破風板カバー

破風板連結のコーナー所はカバーも付けます。完全の連結です。

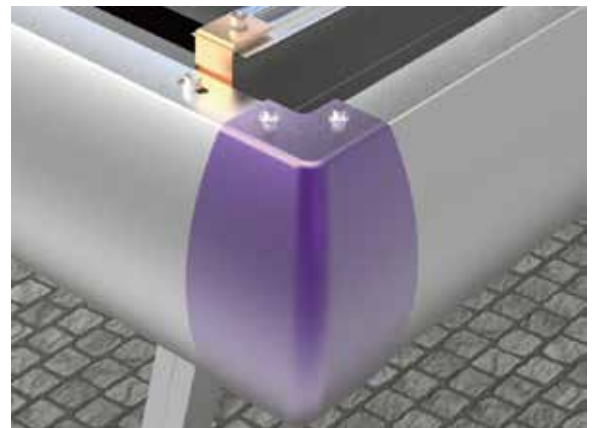

5、レール連結ジョイントは任意所での連結ができます

① ボルト

カーポート架台のボルトは全てSUS304材質、大きさM12を使用します。

② ナット

全てのナットはワックス処理したので、ネジ山の潰れを防止できます。

③ ボルトセット

ボルト+ワッシャー*2+スプリングワッシャー+ナット。



6、レール

① レール階段

レールの上面には階段がありますので、止め金具補助材は要りません。パネルは直接レールに置けます。



② レールジョイント

ジョイントには施工補助ラインが付いています。セルフタッピングビスは水平に打ち込めます。施工の利便性はアップできます。



③ ナット部分

レールの溝とナット部分は専用として設計しますので、レール溝の任意所から入り込めます。施工はもっと便利です。

④ レール固定

横レールは4個クランプで縦レールの固定します。一側は2個です。横レールの安定性はかなり保証できます。



二、架台構造

1、W型の構造で、架台の強度はN型より強いです。

後支柱は3.8mまで設計できます。1スパンは2台用5.5mまで設計できます。

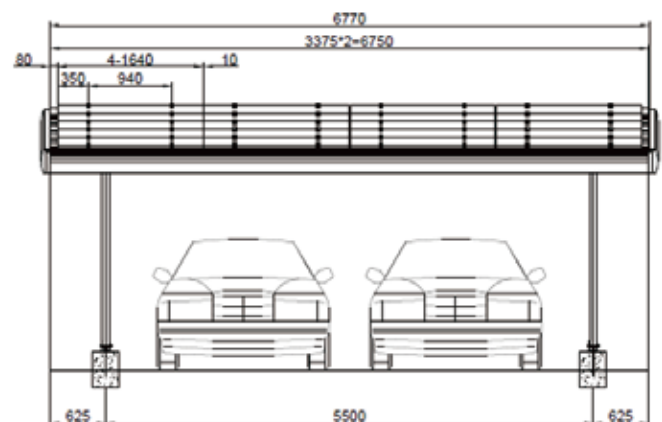
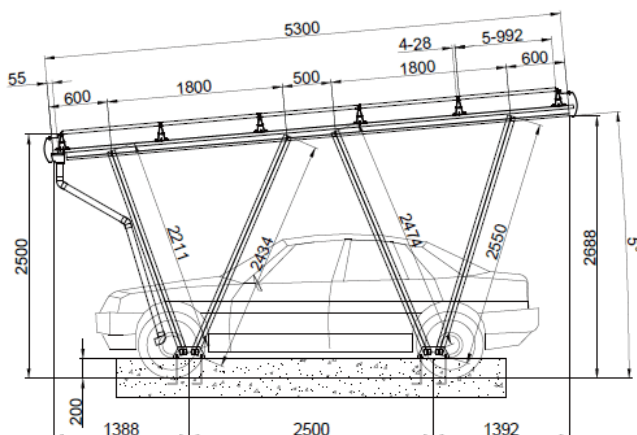

2、縦レールの連結ジョイントを使用して、10段も設計できます。

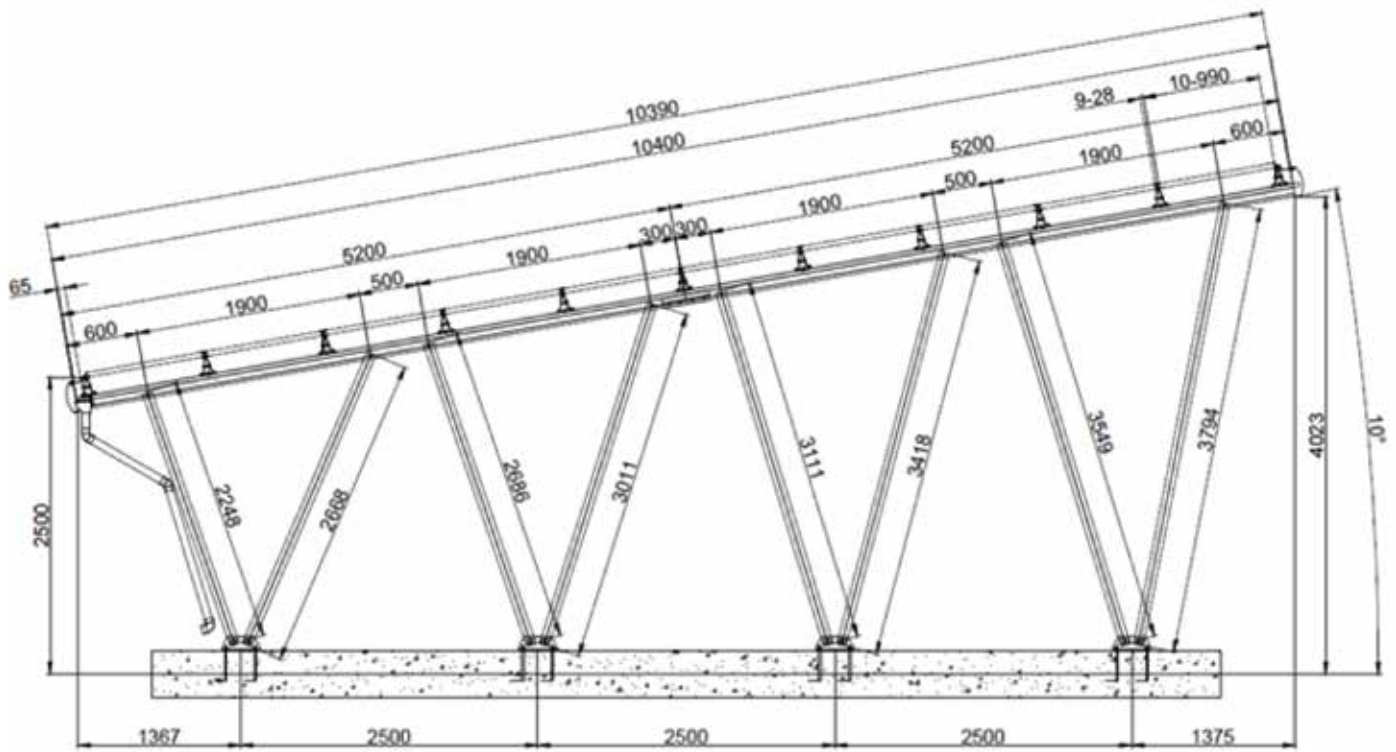

三、梱包

支柱とベース脚部品は出荷前に仮取付けます。
お客様の施工時間はかなり減少できます。

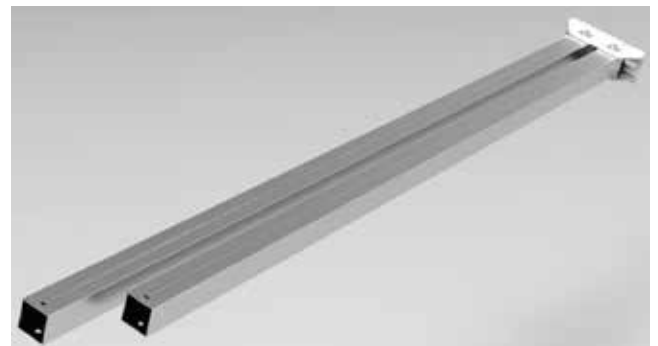

四、強度計算

各案件の設計前に強度計算を行います。強度は十分保証できます。
2017年最新JIS基準も対応できます。強度計算書も提供できます。

五、後サービス

1. 保証期間12年
2. 各案件の施工手順
3. 見積期間に各部材の梱包寸法とコンテナ配置図
4. 1%ぐらいの小物予備品は無料に！